

NOTICE DE MONTAGE

CROCHET DE SÉCURITÉ CAMBRÉ AVEC PIÈCE DE DÉPORT POUR COUVERTURE EN TUILES CANALS

MLFAS1500DCG / DCO

Ce système permet de déporter le crochet dans le creux de l'onde de la tuile canal.

ÉTAPES DE MONTAGE

ATTENTION : La conformité de nos produits à la norme NF EN 517 Classe A n'est garantie que lorsque nos crochets de sécurité sont posés avec la visserie fournie dans les cartons et conformément aux instructions de la notice de montage.

1- Avant de commencer la pose des crochets de sécurité, déterminer leur position sur la toiture.

Le calepinage doit prendre en compte l'écart maximal à respecter entre chaque crochet. Cet entraxe dépend de la longueur de la longe du harnais. L'utilisateur du harnais doit pouvoir être attaché à deux crochets simultanément pour que sa sécurité soit assurée sans interruption.

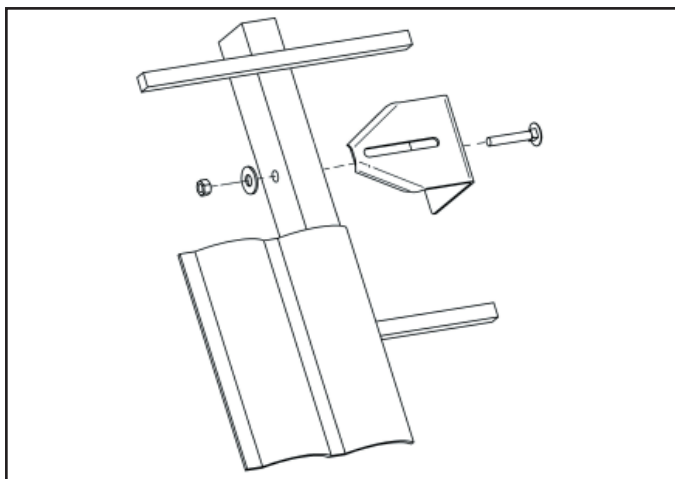

2- Percer le chevron avec un forêt diam.13.

3- Fixer la pièce de déport au chevron à l'aide de la vis TRCC. Par rapport au chevron, la pièce de déport doit être positionnée à l'opposé de l'endroit où sera le crochet.

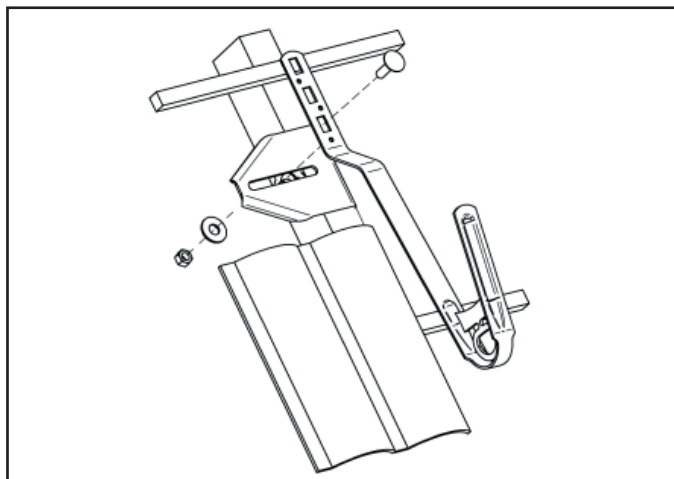
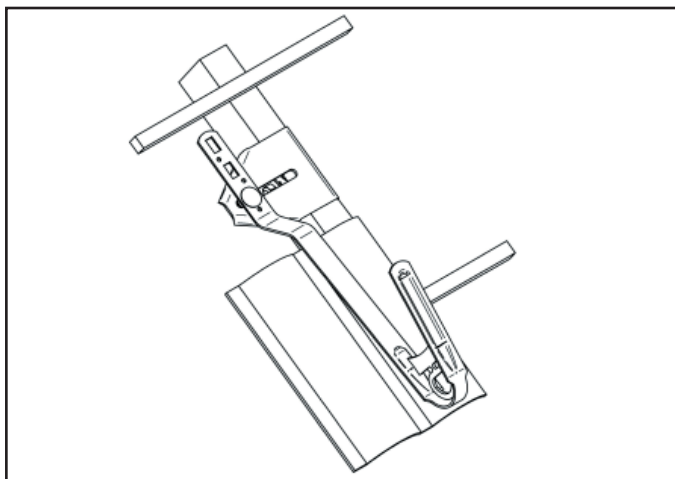

4- Fixer le crochet de sécurité à la pièce de déport grâce à la vis TRCC.

5- Régler la position du crochet de sécurité pour qu'il soit dans le creux de l'onde de la tuile.

Et terminer la mise en place des tuiles.