

# NOTICE DE MONTAGE

## CROCHET DE SÉCURITÉ CAMBRÉ & PLAT POUR POSE SUR CHEVRON

MLFAS1500PCG/PCA/PCB

MLFAS1510PCG/PCA/PCB

MLFAS1520PCG/PCA/PCB

Le crochet cambré est disponible en deux hauteurs de cambrage : 25 et 50 mm. Le cambrage est à choisir en fonction du type de matériau de couverture utilisé (tuile, ardoise). Le crochet plat se met en oeuvre de la même manière que le crochet cambré.

### ÉTAPES DE MONTAGE

#### **1- Avant de commencer la pose des crochets de sécurité, déterminer leur position sur la toiture.**

*Le calepinage doit prendre en compte l'écart maximal à respecter entre chaque crochet. Cet entraxe dépend de la longueur de la longe du harnais. L'utilisateur du harnais doit pouvoir être attaché à deux crochets simultanément pour que sa sécurité soit assurée sans interruption.*

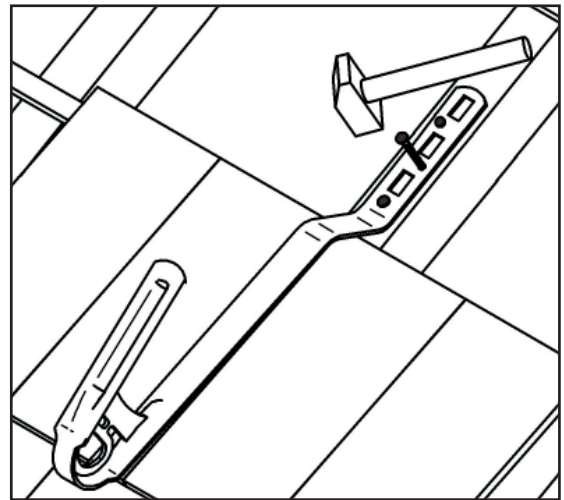
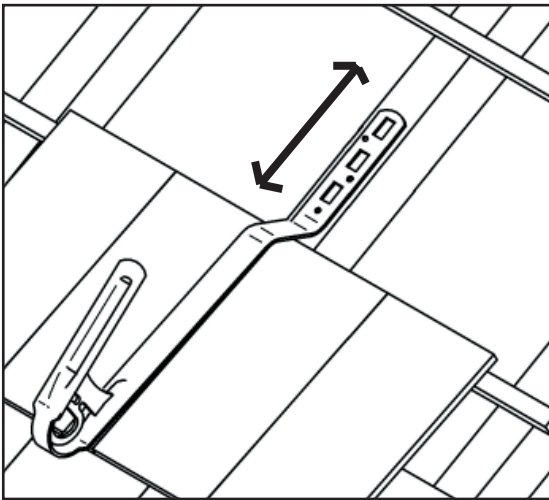

#### **2- Positionner le crochet en fonction de l'encombrement des tuiles ou des ardoises déjà installées.**

*Le pli du cambrage doit venir en butée contre la tuile ou l'ardoise inférieure.*

#### **3- Une fois le crochet en place, fixer-le au chevron grâce aux 3 pointes annelées fournies.**

*Facultatif : la 4ème pointe annelée peut être utilisée pour limiter le jeu du crochet.*

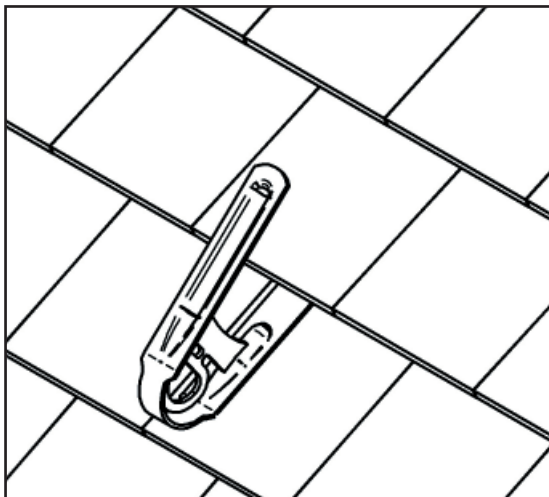

#### **4- La pose des ardoises ou des tuiles peut alors être poursuivie.**